

Lieferumfang		
Beschreibung	Art. Nr.	Stk.
Unterlegscheibe	00153-01	1
Unterlegscheibe 8.4/24/2	00426-03	1
Mutter M8	00430-05	1
Schraube MC6S	01046-53	1
Öhlins Aufkleber wei./tr.	01185-01	2
Öhlins Aufkleber bl./tr.	01185-04	2
Montagesatz 2240-14	02230-15	1
Hülse 8/20/7.5	02238-10	1
Hülse 8/18/19	02238-14	1
Abstandhalter 18/13.3/1.5	02259-01	1
Lenkungsämpfer str 63	02262-10	1
Schraube K6S	05404-14	1
Betriebsanleitung	07261-01	1

👁 Hinweis!

Die Abbildungen in dieser Montageanleitung können sich von Ihrem Produkt unterscheiden.

👁 Hinweis!

Unter hohen Temperaturen, während der Lagerung oder des Transportes, können sich Schmiermittel und Schutzöle lösen und die Verpackung verunreinigen. Dies hat keinen Einfluss auf die Funktion Ihres Öhlins Produktes. Reinigen Sie das Öhlins Produkt gründlich mit einem Stofflappen vor dem Einbau.

👁 Hinweis!

Überprüfen Sie den Packungsinhalt bevor Sie das Produkt montieren. Sollten Teile fehlen, so kontaktieren Sie Ihren Öhlins Händler.

⚠ Warnung!

Bitte lesen Sie vor dem Einbau des Produktes die Öhlins Bedienungsanleitung genau durch. Ein Lenkungsämpfer ist ein wichtiges technisches Element des Fahrzeuges, welches die Stabilität beeinflusst.

Öhlins Lenkungsämpfer für BMW R9T

SD 044

Montageanleitung

MONTAGEANLEITUNG

⚠ Warnung!

Es ist zu empfehlen, dass ein Öhlins Händler den Lenkungsdämpfer einbaut.

⚠ Warnung!

Achten Sie darauf, dass Ihr Motorrad einen sicheren Stand hat und nicht kippen kann.

👁 Hinweis!

Schauen Sie stets in die fahrzeugspezifische Betriebsanleitung wenn Sie Arbeiten am Motorrad ausführen. Dort erfahren Sie mehr über spezifische Vorgehensweisen und die technischen Daten Ihres Motorrades.

👁 Hinweis!

Reinigen Sie das Fahrzeug sorgfältig vor der Montage des Öhlins Lenkungsdämpfers.

1

Demontieren Sie den originalen Lenkungsdämpfer.

2

Verschrauben Sie den Öhlins Lenkungs-dämpfer mit dem mitgelieferten Montagesatz (Art. Nr. 02230-15). Führen Sie die Montage entsprechend der Zeichnung aus.

3

Verschrauben Sie den Lenkungsdämpfer an der Gabelbrückenhalterung. Verwenden Sie folgende Teile: Unterlegscheibe 00153-01
Mutter 00430-05
Schraube 01046-53
Hülse 02238-10
Hülse 02238-14
Abstandshülse 02259-01

4

Befestigen Sie das Auge des Lenkungsdämpfers mit der Halterung am Rahmen des Motorrades. Verwenden Sie folgende Teile: Schraube 05404-14
Unterlegscheibe 00426-03

5

Lösen Sie die Schrauben des Montagesatzes (Art. Nr. 02230-15)- beschrieben unter Punkt 2. Justieren Sie den Lenkungsdämpfer innerhalb der Halterung so, dass nach beiden Seiten etwa gleich viel Hub vorhanden ist.

👁 Hinweis!

Achten Sie darauf, dass der Lenkungsdämpfer nach beiden Seiten genügend Weg zum Arbeiten zur Verfügung hat. Der Lenkungsdämpfer darf nicht als Endanschlag für die Lenkung dienen.

6

Lesen Sie mehr über den Lenkungsdämpfer und seine Verstellmöglichkeiten in Ihrer Öhlins Betriebsanleitung.

👉 Achtung!

Achten Sie darauf, alle Schrauben entsprechend dem vorgegebenen Drehmoment anzuziehen. Überprüfen Sie, dass nichts den Lenkungsdämpfer am Ein- und Ausfedervorgang hindert oder diesen beeinflusst.

MONTAGEANLEITUNG

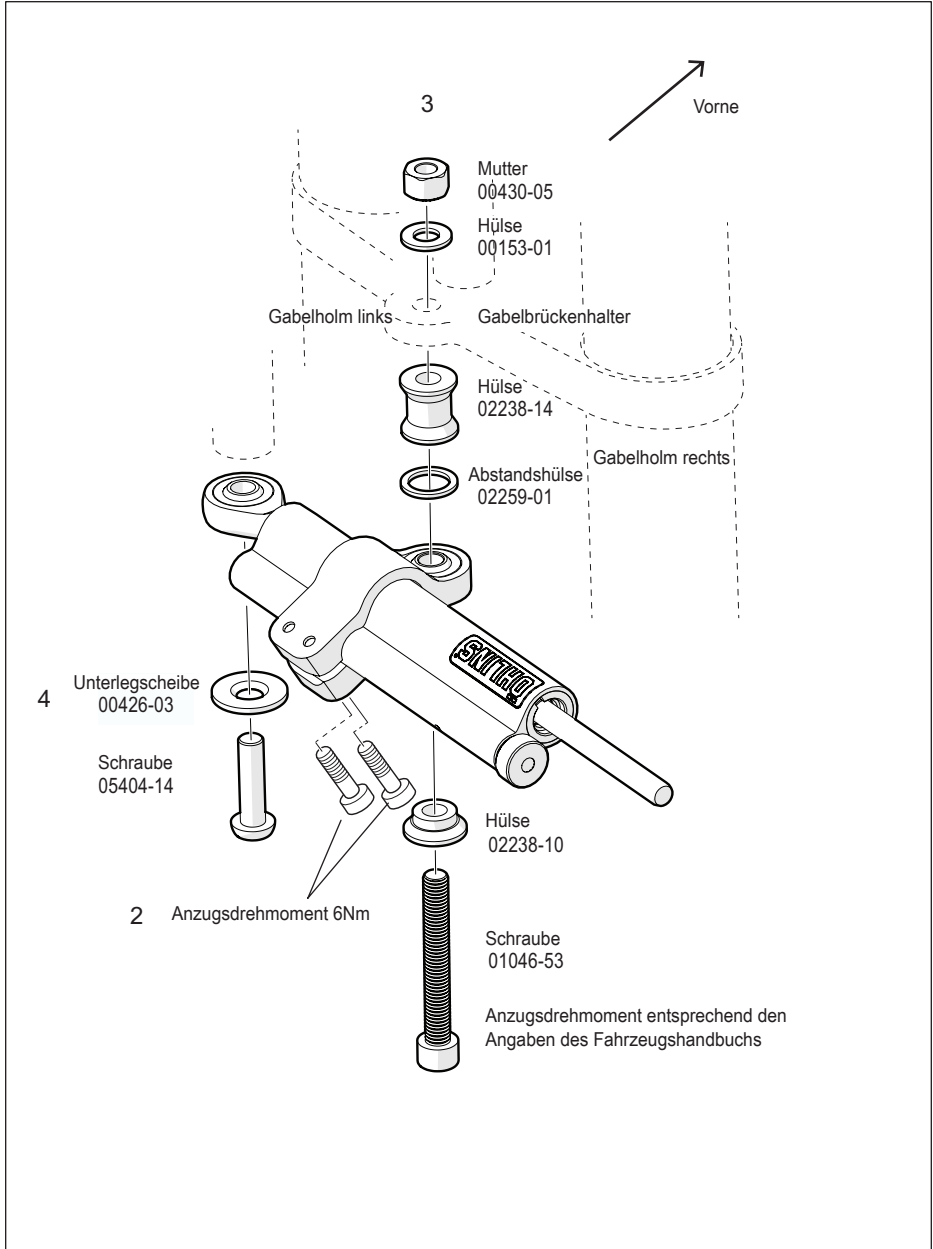

EINSTELLARBEITEN

⚠ Warnung!

Stellen Sie vor der ersten Fahrt sicher, dass die vorhandenen Einstellungen mit den von Öhlins empfohlenen Einstellwerten übereinstimmen. Lesen Sie zuerst das Handbuch, bevor Sie Anpassungen und Einstellarbeiten ausführen. Kontaktieren Sie einen Öhlins Händler wenn Sie Fragen in Bezug auf die Abstimmung haben.

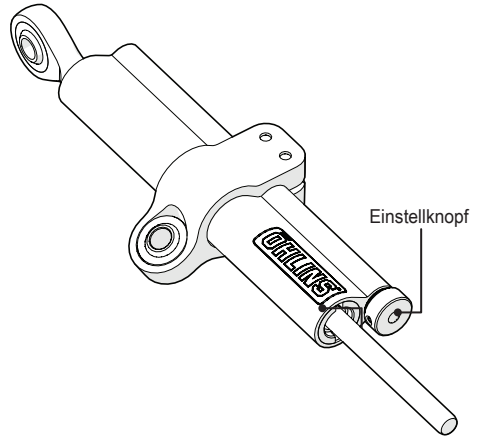

EINSTELLWERTE

Empfohlenes Set-Up	10	Klicks
--------------------	----	--------

Öhlins Produkte unterliegen einer kontinuierlichen Verbesserung und Weiterentwicklung. Diese Montageanleitung wurde bis zum Druckschluss so aktuell wie irgend möglich gehalten. Dennoch können geringe Unterschiede zwischen den hier gezeigten und beschriebenen Produkten und der tatsächlich ausgelieferten Ware existieren.

Die neuesten Informationen bekommen Sie bei Ihrem Öhlins Importeur. Sollten Sie Fragen zum Inhalt dieser Montageanleitung haben, so kontaktieren Sie Ihren Öhlins Händler.

Teile Nr. MI_SD044_0
Veröffentlicht am 15.04.2014



© Öhlins Racing AB. Alle Rechte vorbehalten. Jeglicher Nachdruck oder Verwendung ohne schriftliche Genehmigung von Öhlins Racing AB ist verboten.

Öhlins Racing AB
Box 722
S-194 27 Upplands Väsby, Sweden
Phone +46 8 590 025 00
fax +46 8 590 025 80

